

INSPIRON™

TELEPÍTÉSI ÚTMUTATÓ

DELL™
YOURS IS HERE

INSPIRON™

TELEPÍTÉSI ÚTMUTATÓ

Típus: P04E

Szabályozói típus: P04E001

Megjegyzések, figyelmeztetések és óvintézkedések



MEGJEGYZÉS: A MEGJEGYZÉSEK a számítógép biztonságosabb és hatékonyabb használatát elősegítő fontos tudnivalókat tartalmaznak.



FIGYELMEZTETÉS: A FIGYELMEZTETÉSEK hardverhiba vagy adatvesztés lehetőségére hívják fel a figyelmet, egyben közlik a probléma elkerülésének módját.



ÓVINTÉZKEDÉS: Az ÓVINTÉZKEDÉSEK a tárgyi és személyi sérülések veszélyére, valamint az életveszélyes helyzetekre hívják fel a figyelmet.

Ha az Ön által vásárolt számítógép Dell™ n Series típusú, akkor a dokumentumban szereplő, Microsoft® Windows® operációs rendszerekkel kapcsolatos hivatkozások nem érvényesek.

A dokumentumban közölt információk értesítés nélkül változhatnak.

© 2009 Dell Inc. Minden jog fenntartva.

A Dell Inc. előzetes írásos engedélye nélkül szigorúan tilos a dokumentumban szereplő információkat bármilyen módon sokszorosítani.

A szövegben használt védjegyek: a *Dell*, a *DELL* logó, a *YOURS IS HERE*, a *Dell On Call* és a *DellConnect* a Dell védjegyei; az *Intel*, a *Celeron* és a *Pentium* bejegyzett védjegyek; a *Core* az Intel Corporation védjegye az Egyesült Államokban és más országokban; a *Microsoft*, a *Windows*, a *Windows Vista*, az *MS-DOS* és a *Windows Vista* csillag alakú logója a Microsoft Corporation védjegyei vagy bejegyzett védjegyei az Egyesült Államokban, illetve más országokban; az *ATI Radeon* az Advanced Micro Devices, Inc védjegye; a *Blu-ray Disc* a Blu-ray Disc Association védjegye; a *Bluetooth* a Bluetooth SIG, Inc. bejegyzett védjegye, amelyet a Dell licenc alapján használ.

A dokumentumban egyéb védjegyek és védett nevek is szerepelhetnek, amelyek a védjegyet vagy nevet bejegyeztető cégre, valamint annak termékeire vonatkoznak. A Dell Inc. elhárít minden, a sajátján kívüli védjegyekkel és márkanevekkel kapcsolatban benyújtott tulajdonjogi keresetet.

2009. július

P/N 9YFK1

Mód. A01

Tartalom

Az Inspiron™ laptop üzembe helyezése	5	Az optikai meghajtó használata	28
A számítógép összeállítása előtt	5	Megjelenítési funkciók	30
A váltakozó áramú adapter csatlakoztatása	6	Az akkumulátor eltávolítása és visszahelyezése	32
A hálózati kábel csatlakoztatása (opcionális)	7	Szoftverfunkciók	34
A tápfeszültség gomb megnyomása	8	Problémamegoldás	37
A Windows Vista beállítása	9	Hangkódok	38
A vezeték nélküli kapcsolat be- és kikapcsolása (opcionális)	10	Hálózati problémák	39
Csatlakozás az internethez (opcionális)	12	Tápellátással kapcsolatos problémák	40
Az Inspiron laptop használata	14	Memóriaproblémák	42
Jobb oldali funkciók	14	Lefagyás és szoftverproblémák	43
Bal oldali funkciók	16	Támogatási eszközök használata	45
Elülső oldali funkciók	18	Dell támogatási központ	45
Számítógép-alapeszközök funkciója	22	Rendszerüzenetek	46
Érintőpad	24	Hardverhiba-elhárítás	47
Médiavezérlők	26	Dell Diagnostics	47

Tartalom

Az operációs rendszer visszaállítása	51	További információk és források keresése	64
Rendszervisszaállítás	52	Műszaki adatok	66
Dell Factory Image Restore	53	Függelék	76
Az operációs rendszer újratelepítése	54	A Macrovision termékére vonatkozó nyilatkozat	76
Segítségkérés	56	Tárgymutató	77
Műszaki támogatás és ügyfélszolgálat	57		
DellConnect™	57		
Online szolgáltatások	58		
Automatizált szolgáltatás a rendelés állapotáról	59		
Termékinformáció	59		
Eszközök visszaküldése garanciális javításra vagy visszafizetésre	60		
Telefonhívás előtti teendők	61		
Dell elérhetőségei	63		

Az Inspiron™ laptop üzembe helyezése

Ebben a részben az Inspiron laptop üzembe helyezéséről talál információt.

A számítógép összeállítása előtt

A számítógép elhelyezésekor ügyeljen arra, hogy legyen elérhető közelségben áramforrás, megfelelő szellőzés és sima, vízszintes felület, amelyre ráteszi a számítógépet.

A megfelelő szellőzés hiányának következtében az Inspiron laptop túlmelegedhet. A túlmelegedés elkerülése érdekében ügyeljen arra, hogy hátul legalább 10,2 cm-t, oldalt pedig legalább 5,1 cm-t hagyjon szabadon. Bekapcsolt állapotban ne helyezze a számítógépet zárt helyre, például szekrénybe vagy fiókba.

 **ÓVINTÉZKEDÉS:** A számítógép szellőző- és egyéb nyílásait soha ne zárja el; a nyílásokba ne helyezzen semmit; illetve ne hagyja, hogy a nyílásokban por rakódjon le. Ne tartsa bekapcsolt Dell™ számítógépét rosszul szellőző helyen, például becsukott táskában. Megfelelő szellőzés hiányában károsodhat a számítógép, vagy tűz keletkezhet. A számítógép melegezés esetén bekapcsolja a ventilátort. A ventilátor által keltett zaj normális, és nem jelenti azt, hogy probléma lenne a ventilátorral vagy a számítógéppel.

 **FIGYELMEZTETÉS:** Ne helyezzen éles vagy túl nehéz tárgyat a számítógépre, mivel maradandó károsodást okozhat a számítógépben.

A váltakozó áramú adapter csatlakoztatása

Csatlakoztassa a váltakozó áramú adaptert a számítógéphez, a másik végét pedig elektromos aljzathoz vagy a túlfeszültség elleni védelmet biztosító egységhez.

⚠ ÓVINTÉZKEDÉS: A váltakozó áramú adapter világszerte bármely hálózati csatlakozóaljzattal működik. Mindemellett a tápcsatlakozók és elosztók országonként eltérőek lehetnek. Nem megfelelő kábellel vagy ha a kábelt helytelenül csatlakoztatja a hálózati csatlakozóaljzathoz vagy elosztóhoz, tüzet vagy a készülék maradandó károsodását okozhatja.

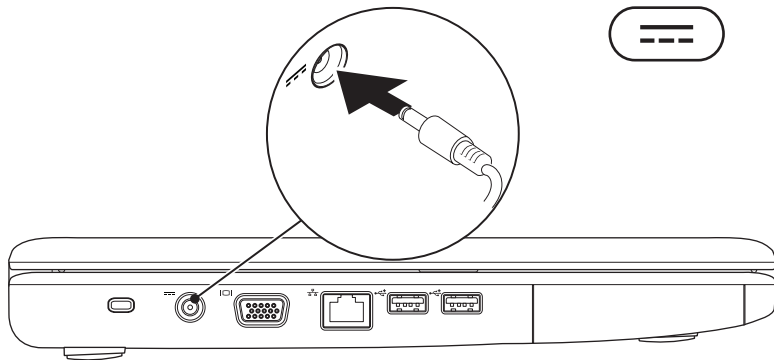

A hálózati kábel csatlakoztatása (opcionális)

Ha vezetékes hálózati kapcsolatot kíván használni, csatlakoztassa a hálózati kábelt.

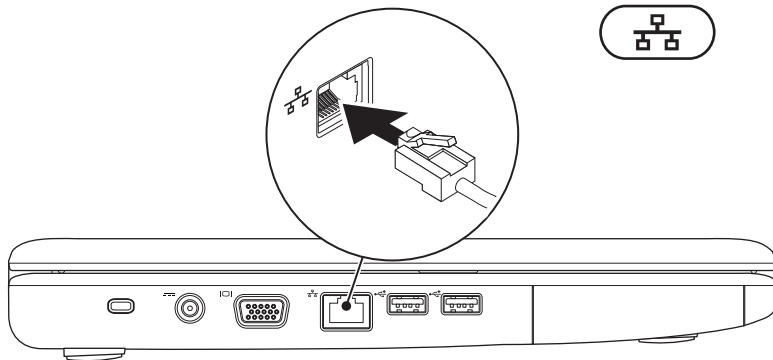

A tápfeszültség gomb megnyomása

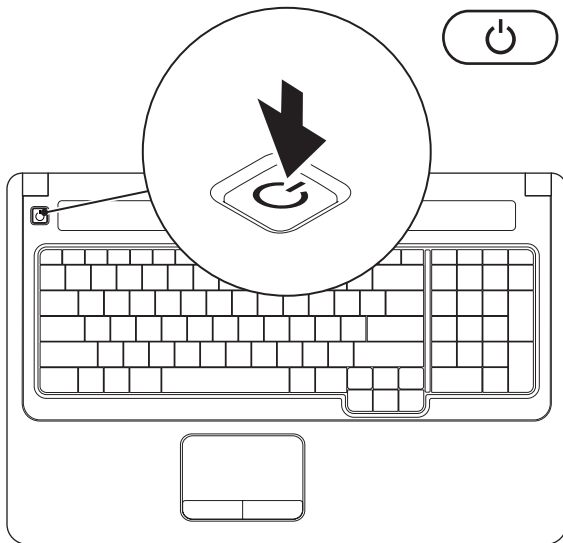

A Windows Vista beállítása

A Dell számítógép előzetesen konfigurálva van a Windows Vista® operációs rendszer használatára. A Windows Vista első üzembe helyezéséhez kövesse a képernyőn megjelenő utasításokat. E lépéseket mindenképpen el kell végezni, és legfeljebb 15 percet vesznek igénybe. A Windows Vista beállítási képernyőkön több műveletet is el kell végeznie, mint például a licencszerződések elfogadása, a beállítások elvégzése és az internetkapcsolat beállítása.



FIGYELMEZTETÉS: Ne szakítsa félbe az operációs rendszer telepítését. Ez használhatatlanná teheti a számítógépet, és előfordulhat, hogy újra kell telepítenie az operációs rendszert.

A vezeték nélküli kapcsolat be- és kikapcsolása (opcionális)

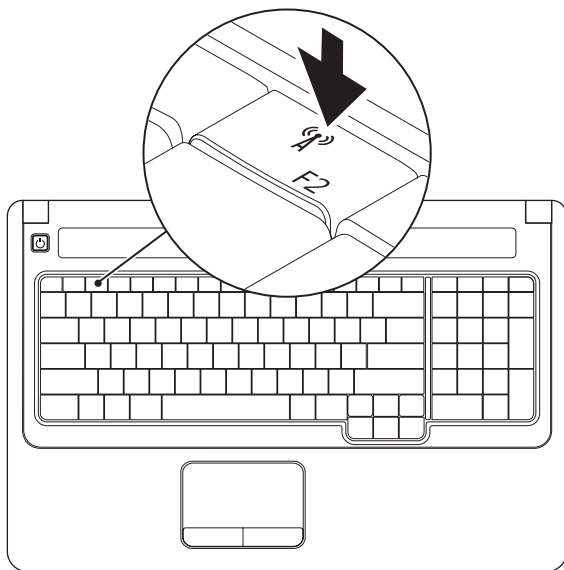

A vezeték nélküli kapcsolat bekapcsolása:

1. Ellenőrizze, hogy a számítógép be van-e kapcsolva.
2. Nyomja meg a vezeték nélküli gombot  a billentyűzeten.
Választásának visszaigazolása megjelenik a képernyőn.

Vezeték nélküli használat bekapcsolva



Vezeték nélküli használat kikapcsolva

**Vezeték nélküli használat kikapcsolásához:**

Nyomja meg még egyszer a billentyűzeten a vezeték nélküli gombot  az összes rádiókapcsolat megszüntetéséhez.

 **MEGJEGYZÉS:** Ezzel a gombbal az összes vezeték nélküli kapcsolat (Bluetooth és WiFi) gyorsan kikapcsolható, például olyan helyzetekben, amikor a repülőgépen minden vezeték nélküli kapcsolatot használó készüléket ki kell kapcsolni.

Csatlakozás az internethez (opcionális)

Az internetcsatlakozáshoz külső modem vagy hálózati kapcsolat, valamint internetszolgáltató szükséges.

Ha a külső USB-modem vagy WLAN-adapter nem része az eredeti megrendelésnek, megvásárolhatja a Dell weboldalán:

www.dell.com.

Vezetékes kapcsolat beállítása

- Ha betárcsázós kapcsolata van, akkor csatlakoztassa a telefonvonalat a külső USB-modemhez (külön megvásárolható) és a telefon fali aljzatához, mielőtt elkezdene az internetkapcsolat beállítását.
- Amennyiben DSL- vagy kábel-, illetve műholdas modemkapcsolatot használ, kérjen útmutatást a beállításához internetszolgáltatójától.

Vezeték nélküli kapcsolat beállítása

Mielőtt a vezeték nélküli internetkapcsolatot használni tudná, csatlakoznia kell a vezeték nélküli útválasztóhoz.

1. Ehhez szükséges, hogy a vezeték nélküli kapcsolat engedélyezve legyen a számítógépen (lásd: A vezeték nélküli kapcsolat be- és kikapcsolása, 10. oldal).
2. Mentsen el és zárjon be minden nyitott fájlt, majd lépjen ki minden futó alkalmazásból.
3. Kattintson a **Start**  → **Csatlakozás** elemre.
4. A beállítás elvégzéséhez kövesse a képernyőn megjelenő utasításokat.

Internetkapcsolat beállítása

Az internetszolgáltatók és ajánlataik országonként változók lehetnek. Az Ön országában érvényes ajánlatokról internetszolgáltatójától kérhet felvilágosítást.

Ha nem tud csatlakozni az internethez, de régebben sikeresen csatlakozott, akkor előfordulhat, hogy szolgáltatójánál van szolgáltatásleállítás. Lépjen kapcsolatba internetszolgáltatójával a szolgáltatás állapotának ellenőrzése céljából, vagy próbálja meg újra a csatlakozást később.

Készítse elő az internetszolgáltatótól kapott információkat. Ha nincsen internetszolgáltatója, a **Kapcsolódás az internethez** varázsló segítségével kereshet egyet.

1. Mentsen el és zárjon be minden nyitott fájlt, majd lépjen ki minden futó alkalmazásból.



MEGJEGYZÉS: A következő utasítások a Windows alapértelmezett nézetére érvényesek, és nem feltétlenül alkalmazhatók, ha a számítógépen a Windows klasszikus nézetét állítja be.

2. Kattintson a **Start**  → **Vezérlőpult** elemre.
3. Kattintson a **Hálózat és internet** → **Hálózat és megosztás** → **Kapcsolat vagy hálózat beállítása** → **Kapcsolódás az internethez** elemre.

Megjelenik a **Csatlakozás az internethez** ablak.



MEGJEGYZÉS: Ha nem tudja, hogy melyik csatlakozástípust válassza, kattintson a **Segítség a választáshoz** gombra, vagy lépjen kapcsolatba internetszolgáltatójával.

4. Kövesse a képernyőn megjelenő utasításokat, és a telepítés befejezéséhez használja az internetszolgáltatójától kapott beállítási információkat.

Az Inspiron laptop használata

Ebben a részben az Inspiron laptopon elérhető funkciókról talál információt.

Jobb oldali funkciók

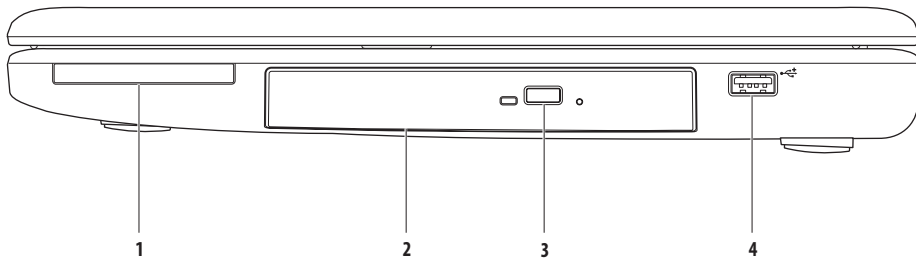

1 ExpressCard-bővítő hely – 34/54 mm széles ExpressCard kártya csatlakoztatására biztosít lehetőséget. A számítógépet úgy szállítják, hogy a nyílásba műanyag, üres kártya van behelyezve.

MEGJEGYZÉS: Ez megvédi a nyílást a portól és egyéb piszoktól. Tartsa meg a kártyát arra az esetre, ha nincs ExpressCard kártya a nyílásban. Egyéb számítógép üres kártyája nem biztos, hogy befér a nyílásba.

2 Optikai meghajtó – CD- és DVD-lemezeket ír és olvas. Ügyeljen arra, hogy a lemeznek az írott vagy nyomtatott felülete legyen felfelé, amikor behelyezi az optikai meghajtó tálcájára.

3 Kiadás gomb – Megnyomásával kinyílik vagy becsukódik az optikai meghajtó tálcája.

4  USB 2.0 csatlakozó – USB-eszközök csatlakoztatásához, például egér, billentyűzet, nyomtató, külső meghajtó vagy MP3-lejátszó.

Bal oldali funkciók

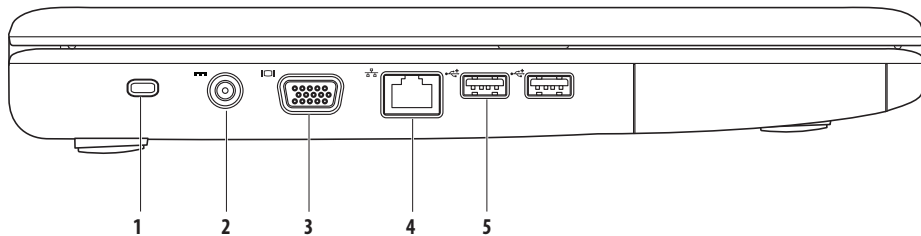

-
- 1 Biztonsági kábel nyílása** – A nyíláson keresztül kereskedelmi forgalomban kapható biztonsági kábelt csatlakoztathat a számítógéphez.

MEGJEGYZÉS: Mielőtt biztonsági kábelt vásárolna, ellenőrizze, hogy befér-e a nyílásba.

- 2  Váltakozó áramú adapter csatlakozója** – Csatlakoztatja a számítógépet a hálózathoz, és tölti az akkumulátort.
-

- 3  VGA-csatlakozó** – Csatlakozó külső monitorhoz és kivetítőhöz.
-

- 4  Hálózati csatlakozó** – Vezetékes hálózat esetén használható csatlakozó hálózathoz vagy szélessávú eszközhöz.
-

- 5  USB 2.0 csatlakozók (2)** – USB-eszközök (például egér, billentyűzet, nyomtató, külső meghajtó vagy MP3-lejátszó) csatlakoztatásához.
-

Elülső oldali funkciók

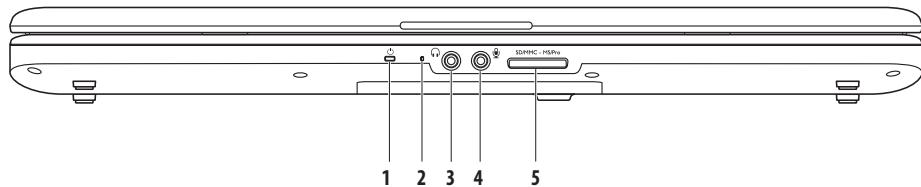

- 1  **Tápellátás-/akkumulátorjelző fény** – A jelzőfény a következő állapotokat jelzi váltakozó áramú adapterrel vagy akkumulátorral való tápláláskor.

	Jelzőfény	Számítógép állapota	Akkumulátortöltés szintje
Váltakozó áramú adapter	Folyamatos fehér fény	Be Ki/hibernált	– <90%
	Fehéren villog	Készenlét	Töltés
	Ki	Ki/hibernált	>90%
Akkumulátor	Folyamatos fehér fény	Be	>10%
	Fehéren villog	Készenlét	>10%
	Folyamatos sárga fény	Be/készenlét	<10%
	Ki	Ki/hibernált	–

MEGJEGYZÉS: Az akkumulátor töltődik, amikor a számítógép váltakozó áramú adapteren keresztül kap táplálást.

- 2 **Analóg mikrofon** – Ha az Ön számítógépe nem tartalmazza az opcionális beépített kamerát és dupla mikrofont, akkor ezt a mikrofont használhatja a konferenciabeszélgetéshez és csevegéshez.

3  **Hangkimenet/fejhallgató-csatlakozó** – ide csatlakoztatható a fejhallgató, vagy innen továbbítható a hang hangszóróra vagy hifi-rendszerre.

4  **Hangbemenet/mikrofoncsatlakozó** – ide csatlakoztatható a mikrofon vagy az audioprogramokkal használható bemeneti jel.

5 **SD/MMC - MS/Pro**

7 az 1-ben médiakártya-olvasó – Könnyű és gyors megoldás a digitális fényképek, zenék, videók és dokumentumok megjelenítéséhez és megosztásához a következő típusú memóriakártyákról:

- Secure Digital (SD) memóriakártya
- Secure Digital High Capacity (SDHC) kártya
- Multi Media Card (MMC/MMC+)
- Memory Stick
- Memory Stick PRO
- xD-Picture kártya (M és H típus)

MEGJEGYZÉS: A nyílásba az átvételekür üres műanyag kártya van behelyezve. Ez megvédi a nyílást a portól és egyéb piszoktól. Tartsa meg a kártyát arra az esetre, ha nincs médiakártya a nyílásban. Egyéb számítógép üres kártyája nem biztos, hogy befér a nyílásba.

Számítógép-alapeszközök funkciója

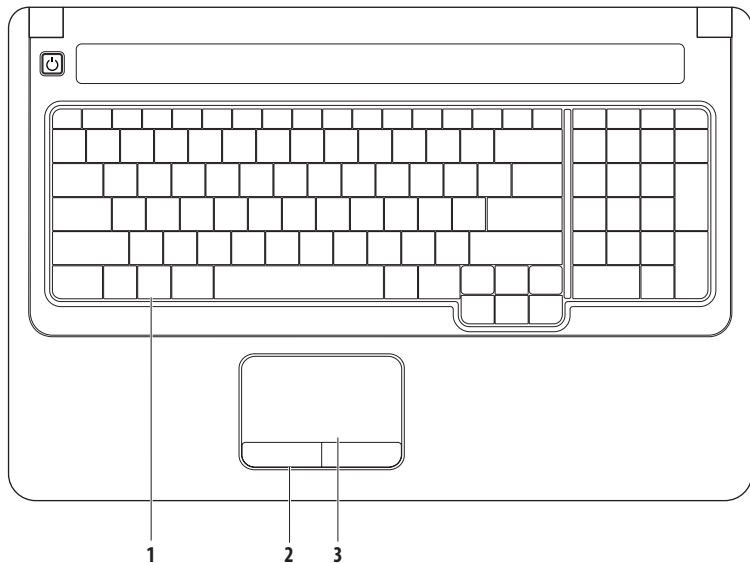

-
- 1 Billentyűzet** – A médiavezérlők a billentyűzeten találhatóak meg. A billentyűkkel a médialejátszás vezérelhető.
Ha többet szeretne tudni a billentyűzetről, olvassa el a *Dell műszaki útmutatót* a számítógépen vagy a Dell támogatási weboldalán, a support.dell.com/manuals címen.
-
- 2 Érintőpad gombjai** – Az egérhez hasonlóan bal és jobb gombbal elérhető funkciókat biztosít.
-
- 3 Érintőpad** – Az egérhez hasonlóan a kurzort lehet mozgatni vele, elemek húzhatók és helyezhetők át, a felület megérintése bal kattintást jelent. A **Görgetés** és a **Nagyítás** funkció használható. További tudnivalókat az Érintőpad című részben talál, a 23. oldalon.
-

Érintőpad

Görgetés

A tartalom görgetése. A görgetési funkció:

Normál görgetés – Görgetés fel és le, balra és jobbra.

Görgetés fel és le:

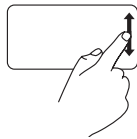

Mozgassa fel vagy le az ujját a függőleges görgetési zónában (az érintőpad jobb széle) az aktív ablakban való felfelé vagy lefelé görgetéshez.

Görgetés jobbra és balra:

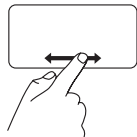

Mozgassa jobbra vagy balra az ujját a vízszintes görgetési zónában (az érintőpad legalja) az aktív ablakban való jobbra vagy balra görgetéshez.

Körkörös görgetés – Görgetés fel és le, balra és jobbra.

Görgetés fel és le:



Mozgassa az ujját a függőleges görgetési zónában (az érintőpad jobb széle) körkörös, az óramutató járásával megegyező irányban a felfelé görgetéshez, vagy az óramutató járásával ellenkező irányban a lefelé görgetéshez.

Görgetés jobbra és balra:

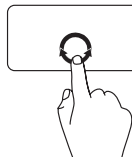

Mozgassa az ujját a vízszintes görgetési zónában (az érintőpad legalja) körkörös, az óramutató járásával megegyező irányban a jobbra görgetéshez, vagy az óramutató járásával ellenkező irányban a balra görgetéshez.

Nagyítás

A képernyőtartalom nagyításának növelése vagy csökkentése.
A nagyítás funkció:

Egyujjas nagyítás – Nagyítás vagy kicsinyítés.

Nagyítás:

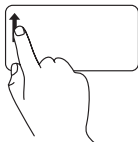

Mozgassa az ujját felfelé a nagyítási zónában (az érintőpad bal széle) a nagyításhoz.

Kicsinyítés:

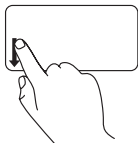

Mozgassa az ujját lefelé a nagyítási zónában (az érintőpad bal széle) a kicsinyítéshez.

Ujjmozgatás – Nagyítás vagy kicsinyítés két ujjának távolításával vagy közelítésével az érintőpadon.

Nagyítás:

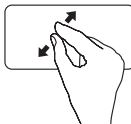

Távolítsa két ujját az aktív ablak nézetének nagyításához.

Kicsinyítés:

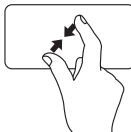

Közelítse két ujját az aktív ablak nézetének nagyításához.

Médiavezérlők

A médiavezérlő gombok a billentyűzeten találhatóak.

A médiavezérlők használatához nyomja meg a kívánt gombot. A médiavezérlő gombok a **System Setup** (Rendszerbeállítás, BIOS) **segédprogram** vagy a **Windows Mobility Center Function Key Behavior** (Funkciógomb viselkedése) beállításával konfigurálhatók.

System Setup (Rendszerbeállítás, BIOS) segédprogram –

1. Nyomja meg az <F2> gombot a bekapcsoláskor végzett öndiagnosztika (POST) közben a Rendszerbeállítás (BIOS) segédprogram eléréséhez.
2. Lépjen be a (BIOS) segédprogramba, és a **Function Key Behavior** (Funkciógomb viselkedése) elemnél válassza a **Function Key First** (Funkciógomb először) vagy a **Multimedia Key First** (Multimédiás gomb először) lehetőséget.

Windows Mobility Center –

1. A <Windows> <X> gombok megnyomásával indítsa el a Windows Mobility Centert.
2. A **Function Key Row** (Funkciógombsor) elemnél válassza a **Function Key** (Funkciógomb) vagy a **Multimedia Key** (Multimédiás gomb) lehetőséget.

Multimedia Key First / Multimedia Key (Multimédiás gomb először / Multimédiás gomb) – Ez az alapértelmezett beállítás. Nyomja meg bármelyik multimédiás gombot a hozzá tartozó művelet elvégzéséhez. A funkciógombok esetén nyomja meg az <Fn> gombot és a kívánt funkciógombot.

Function Key First / Function Key (Funkciógomb először / Funkciógomb) – Nyomja meg bármelyik funkciógombot a hozzá tartozó művelet elvégzéséhez. Multimédiás gomb esetén nyomja meg az <Fn> gombot és a kívánt multimédiás gombot.

 **MEGJEGYZÉS: a Function Key First / Function Key** (Funkciógomb először / Funkciógomb) az MS-DOS™ és a POST alapértelmezett beállítása.

 **MEGJEGYZÉS: a Multimedia Key First / Multimedia Key** (Multimédiás gomb először / Multimédiás gomb) beállítás csak az operációs rendszerben aktív.



 A hang elnémítása

 Hangerőszint csökkentése

 Hangerőszint növelése

 Előző szám vagy fejezet lejátszása

 Lejátszás vagy szünet

 Következő szám vagy fejezet lejátszása

 A lemez kivétele az optikai meghajtóból

Az optikai meghajtó használata



FIGYELMEZTETÉS: Ne nyomja lefelé a lemeztálcát, amikor kinyitja vagy becsukja. Tartsa a tálcát csukva, amikor nem használja a meghajtót.



FIGYELMEZTETÉS: Lemez lejátszása közben ne mozgassa a számítógépet.

Ez az optikai meghajtó CD- és DVD-lemezeket ír és olvas. Ügyeljen arra, hogy a lemeznek az írott vagy nyomtatott felülete legyen felfelé, amikor behelyezi az optikai meghajtó tálcájára.

1. Nyomja meg az optikai meghajtón a kiadás gombot.
2. Húzza ki az optikai meghajtó tálcáját.
3. Helyezze a lemezt címkével felfelé a tálca közepére.
4. Tolja vissza a tálcát a meghajtóba.

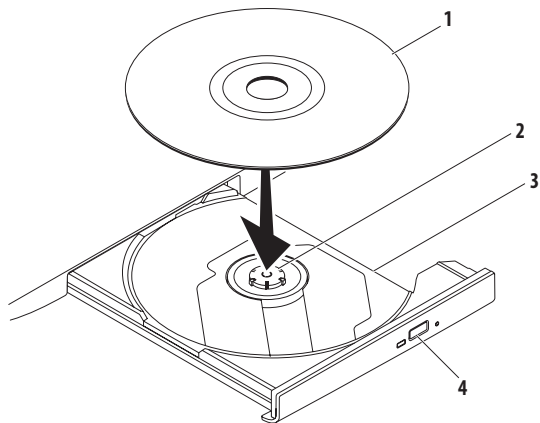

1 lemez

2 tengely

3 optikai meghajtó tálcája

4 kiadás gomb

Megjelenítési funkciók

A kijelzőpanelhez tartozik egy opcionális kamera és két digitális mikrofon.

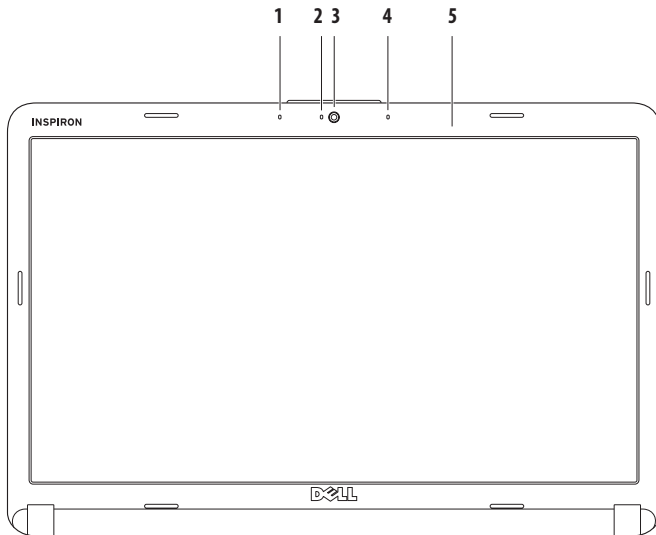

-
- 1 Bal oldali digitális tömbmikrofon (opcionális)** – A jobb oldali digitális tömbmikrofonnal együtt jó minőségű hangot biztosít a hangfelvételhez és a videokonferenciához.
-
- 2 Kameraműködés jelzőfénye (opcionális)** – A kamera kikapcsolt vagy bekapcsolt állapotát jelzi. A számítógép megrendelésekor kiválasztott konfigurációnak megfelelően a számítógép nem biztos, hogy tartalmaz kamerát.
-
- 3 Kamera (opcionális)** – Beépített kamera videofelvételhez, konferenciához és csevegéshez. A számítógép megrendelésekor kiválasztott konfigurációnak megfelelően a számítógép nem biztos, hogy tartalmaz kamerát.
-
- 4 Jobb oldali digitális tömbmikrofon (opcionális)** – A bal oldali digitális tömbmikrofonnal együtt jó minőségű hangot biztosít hangfelvételhez és videokonferenciához.
-
- 5 Képernyő** – A kijelző adottságai attól függenek, hogy milyen számítógépet választott a vásárláskor. A kijelzőkre vonatkozó bővebb információért lásd a *Dell műszaki útmutatót*.
-

Az akkumulátor eltávolítása és visszahelyezése



ÓVINTÉZKEDÉS: Az ebben a részben ismertetett műveletek elvégzése előtt olvassa el a számítógéphez kapott biztonsági utasításokat.



ÓVINTÉZKEDÉS: Nem megfelelő akkumulátor használata növeli a tűz- és robbanásveszélyt. Ezzel a számítógéppel csak a Dell által forgalmazott akkumulátort használjon. Ne használja más számítógépek akkumulátorait.



ÓVINTÉZKEDÉS: Mielőtt eltávolítaná az akkumulátort, kapcsolja ki a számítógépet, és távolítsa el a külső kábeleket (beleértve az adapter kábelét is).

Az akkumulátor eltávolítása:

1. Kapcsolja ki a számítógépet, és fordítsa meg.
2. Csúsztassa az akkumulátor kioldóreteszét nyitott állásba, amíg a helyére nem ugrik.
3. Csúsztassa ki az akkumulátort.

Az akkumulátort a következőképpen cserélje ki:

Csúsztassa be az új akkumulátort, amíg be nem kattann a helyére.

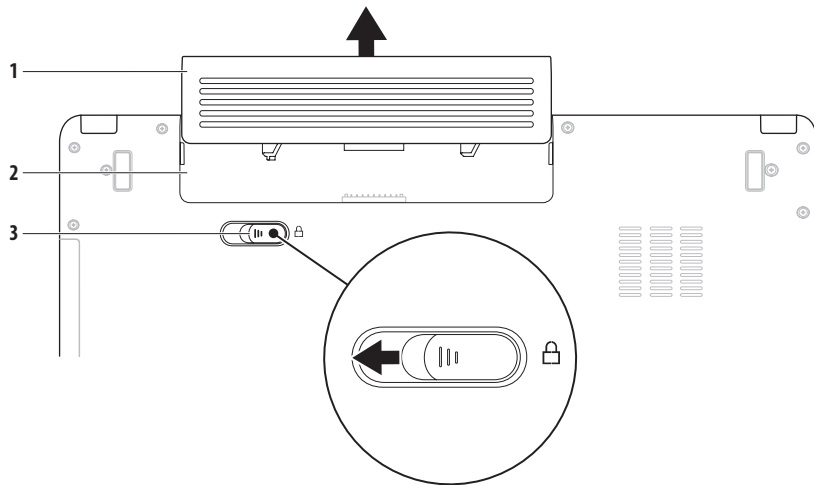

-
- 1** akkumulátor
-
- 2** akkumulátorrekesz
-
- 3** akkumulátorkioldó retesz
-

Szoftverfunkciók

 **MEGJEGYZÉS:** A fejezetben leírt funkciókkal kapcsolatban további információért tekintse meg a *Dell műszaki útmutatót* a merevlemezen vagy a Dell támogatási weboldalán, a **support.dell.com/manuals** címen.

Termelékenység és kommunikáció

Számítógépével prezentációkat, brosrákat, képeslapokat, szűrőket és táblázatokat készíthet. Digitális fotókat és képeket szerkeszthet és tekinthet meg. A megrendelésen ellenőrizze a számítógépére telepített szoftvereket.

Az internethez való csatlakozás után weboldalakat nyithat meg, e-mail fiókot készíthet, fájlokat tölthet fel és le stb.

Szórakozás és multimédia

Számítógépével videókat nézhet, játékokat játszhat, saját CD- és DVD-lemezeket hozhat létre, zenét vagy internetes rádiót hallgathat.

Képeket és videofájlokat tölthet le és másolhat át hordozható eszközről, mint például digitális fényképezőgép vagy a mobiltelefon. Az opcionális szoftveres alkalmazások segítségével zene- és videofájlokat rendezhet és hozhat létre, amelyeket ezek után lemezre írhat, hordozható eszközre (például MP3-lejátszóra vagy egyéb hordozható szórakoztató elektronikai eszközre) menthet, vagy közvetlenül megjeleníthet és lejátszhat csatlakoztatott TV-készüléken, projektoron vagy házimozirendszeren.

Az Asztal testreszbása

Az Asztalon testreszabhatja a megjelenést, a felbontást, a háttérképet, a képernyővédőt és egyebeket, ha megnyitja a **Megjelenés és hangok testreszbása** ablakot.

Hozzáférés a **Képernyő tulajdonságai** ablakhoz.

1. Kattintson az egér jobb gombjával az Asztal egy szabad részén.
2. Nyomja meg a **Testreszbás** gombot a **Megjelenés és hangok testreszbása** ablak megnyitásához, és ismerje meg a testreszabható beállításokat.

Az energiagazdálkodási beállítások testreszbása

Az operációs rendszer energiagazdálkodási lehetőségek menüjében adhatja meg az energiagazdálkodási beállításokat. A Microsoft® Windows Vista® operációs rendszerben három alapértelmezett beállítás létezik.

- **Kiegyensúlyozott** – A legnagyobb teljesítményt nyújtja, amikor szükség van rá, és energiát takarít meg inaktív állapotban.
- **Energiatakarékos** – Energiát takarít meg a hordozható számítógépen, lecsökkentve a rendszer teljesítményét annak érdekében, hogy az akkumulátor élettartamát maximálisan növelje azáltal, hogy lecsökkenti a számítógép által használt energiát az élettartama alatt.
- **Teljesítménycentrikus** – A legnagyobb rendszerteljesítményt nyújtja a hordozható számítógépen, a processzor sebességének a végzett tevékenységhez hangolásával és a rendszer teljesítményének maximalizálásával.

Információk átvitele az új számítógépre

1. Kattintson a **Start**  → **Vezérlőpult** → **Rendszer és karbantartás** → **Kezdőközpont** → **Fájlok és beállítások átvitele** gombra.
Ha megjelenik a **Felhasználói fiókok felügyelete** ablak, kattintson a **Folytatás** gombra.
2. Kövesse a **Windows Áttelepítő varázsló** képernyőn megjelenő utasításait.

Az adatok biztonsági mentése

Ajánlott a fájlok és mappák rendszeres biztonsági mentése a számítógépen. A fájlok biztonsági mentése:

1. Kattintson a **Start**  → **Vezérlőpult** → **Rendszer és karbantartás** → **Biztonsági és visszaállítási központ** → **Biztonsági másolat fájlok** elemre.
Ha megjelenik a **Felhasználói fiókok felügyelete** ablak, kattintson a **Folytatás** gombra.
-  **MEGJEGYZÉS:** A Windows Vista bizonyos kiadásai lehetőséget nyújtanak biztonsági mentés készítésére a számítógépről.
2. Kövesse a **Biztonsági mentés** varázsló utasításait.

Problémamegoldás

Ez az útmutató áttekintést ad a számítógép hibaelhárítására vonatkozó információkról. Ha nem tudja megoldani a problémát a következő útmutató segítségével, akkor tekintse meg a Támogatási eszközök használata című részt a 45 oldalon vagy A Dell elérhetőségei című részt a 63 oldalon.



ÓVINTÉZKEDÉS: Csak képzett szerviztechnikus távolíthatja el a számítógép fedelét. Részletesebb segítségnyújtási utasításokért lásd a *Szervizelési kézikönyvet* a Dell támogatási weboldalán, a support.dell.com/manuals címen.

Hangkódok

A számítógép képernyőkijelzés hiányában hangsorozattal jelzi az esetleges hibákat vagy problémákat indításkor. A következő ismétlődő rövid hangjelzések segítenek a számítógéppel esetlegesen előadódó problémák megoldásában.

 **MEGJEGYZÉS:** Alkatrészek ki- és beszereléséről bővebb információt talál a *Szervizelési kézikönyvben* a Dell támogatási weboldalán, a support.dell.com/manuals címen.

Két hangjelzés – *Nincs észlelt memória/RAM*

- Vegye ki a memóriamodulokat, tegye vissza az egyik modult, és indítsa újra a számítógépet. Ha a számítógép megfelelően indul, helyezzen vissza egy további modult. A műveletet addig folytassa, amíg meg nem találta a hibás modult, vagy minden hibátlan modult vissza nem helyezett.
- Ha lehetséges, azonos típusú memóriamodulokat helyezzen a számítógépbe.
- Ha a probléma nem oldható meg, forduljon a Dellhez (lásd A Dell elérhetőségei című részt a 63. oldalon).

Három hangjelzés – *Lehetséges alaplaphiba - hiba a chipkészletben*

Kérje a Dell segítségét, lásd A Dell elérhetőségei című részt a 63 oldalon.

Négy hangjelzés – *Memória-/RAM-hiba*

- Győződjön meg arról, hogy nincs szükség különleges memóriamodul csatlakozásra (lásd a *Szervizelési kézikönyvet* a Dell Támogatás honlapját a support.dell.com/manuals címen).
- Ellenőrizze, hogy a behelyezni kívánt memóriamodulok kompatibilisek-e a számítógéppel.
- A támogatott memóriatípusokra vonatkozó információért lásd a Műszaki adatok című részt a 66 oldalon.
- Ha a probléma nem oldható meg, forduljon a Dellhez (lásd A Dell elérhetőségei című részt a 63. oldalon).

Hat hangjelzés – *Videó BIOS-hiba*

Cserélje ki a videokártyát.

Hét hangjelzés – *Központi feldolgozóegység hibája*

Cserélje ki a központi feldolgozóegységet (CPU).

Nyolc hangjelzés – *Képernyőhiba*

Cserélje ki a képernyőt.

Hálózati problémák

Vezeték nélküli kapcsolatok

A vezeték nélküli kapcsolat megszakadt –

A vezeték nélküli útválasztó offline állapotban van, vagy a vezeték nélküli kapcsolatot letiltotta a számítógépen.

- Ellenőrizze, hogy bekapcsolta-e a vezeték nélküli útválasztót, és csatlakoztatta-e az adatforráshoz (kábelmodem vagy hálózati hub).
- Az interferenciaforrások zavarhatják vagy letilthatják a vezeték nélküli kapcsolatot. Vigye közelebb a számítógépet a vezeték nélküli útválasztóhoz.

- Újrapcsolódás a vezeték nélküli útválasztóhoz:
 - a. Ehhez szükséges, hogy a vezeték nélküli kapcsolat be legyen kapcsolva a számítógépen (lásd: A vezeték nélküli kapcsolat be- és kikapcsolása, 10. oldal).
 - b. Mentsen el és zárjon be minden nyitott fájlt, majd lépjen ki minden futó alkalmazásból.
 - c. Kattintson a **Start**  → **Csatlakozás** elemre.
 - d. A beállítás elvégzéséhez kövesse a képernyőn megjelenő utasításokat.

Vezetékes kapcsolatok

Ha a hálózati kapcsolat megszakadt – A kábel laza vagy sérült. Ellenőrizze, hogy csatlakoztatta-e a kábelt, és hogy nem sérült-e.

Tápellátással kapcsolatos problémák

Ha az üzemjelző fény nem világít – A számítógép ki van kapcsolva, hibernált módban van vagy nem kap tápellátást.

- Nyomja meg a tápfeszültség gombot. Ha ki volt kapcsolva vagy hibernálva volt, akkor a számítógép visszaáll normál működésbe.
- Csatlakoztassa vissza a váltakozó áramú adaptert a számítógépen lévő tápaljzatba, majd a hálózatra.
- Ha a váltakozó áramú adapter elosztóhoz csatlakozik, gondoskodjon arról, hogy az elosztó csatlakozzon a hálózati feszültségre, és a kapcsolója be legyen kapcsolva. A feszültségvédő készülékeket, elosztókat és a hosszabbítókábeleket ideiglenesen kiiktatva ellenőrizze, hogy a számítógép megfelelően működik-e.

- Ellenőrizze, hogy a hálózati csatlakozó megfelelően működik-e egy másik készülékkel, például egy lámpával.
- Ellenőrizze a váltakozó áramú adapter csatlakozásait. Ha a váltakozó áramú adapteren van jelzőfény, ellenőrizze, hogy világít-e.

Ha a tápellátás fénye folyamatosan fehéren világít, és a számítógép nem reagál – A számítógép ki van kapcsolva, hibernált állapotban van, vagy a képernyő nem reagál.

- Nyomja meg a tápfeszültség gombot. Ha ki volt kapcsolva vagy hibernálva volt, akkor a számítógép visszaáll normál működésbe.
- Ha a képernyő nem reagál, nyomja addig a bekapcsológombot, amíg a számítógép ki nem kapcsol, majd kapcsolja be újra. Ha a probléma nem oldható meg, forduljon a Dellhez (lásd A Dell elérhetőségei című részt a 63. oldalon).

Ha a tápellátás fénye fehéren villog, és a számítógép nem reagál – A számítógép készenléti állapotban van, vagy a képernyő nem reagál

- A normál működés visszaállításához nyomjon meg egy gombot a billentyűzeten, mozgassa meg a csatlakoztatott egeret vagy ujját az érintőpadon, vagy nyomja meg a főkapcsolót.
- Ha a képernyő nem reagál, nyomja addig a bekapcsológombot, amíg a számítógép ki nem kapcsol, majd kapcsolja be újra. Ha a probléma nem oldható meg, forduljon a Dellhez (lásd A Dell elérhetőségei című részt a 63. oldalon).

Ha a tápellátás fénye folyamatosan sárgán világít, és a számítógép nem reagál – A számítógép készenléti állapotban van alacsony akkumulátorfeszültség mellett, vagy a képernyő nem reagál.

- Csatlakoztassa a váltakozó áramú adaptert a számítógép táplálása érdekében, vagy töltsse fel az akkumulátort.

- A normál működés visszaállításához mozgassa meg a csatlakoztatott egeret vagy ujját az érintőpadon.
- Ha a képernyő nem reagál, nyomja addig a bekapcsológombot, amíg a számítógép ki nem kapcsol, majd kapcsolja be újra. Ha a probléma nem oldható meg, forduljon a Dellhez (lásd A Dell elérhetőségei című részt a 63. oldalon).

Ha olyan interferenciaforrásokat talál, amelyek zavarják a vételt a számítógépen – Egy nem kívánt jel okoz interferenciát más jelek zavarásával vagy letiltásával. Az interferencia néhány lehetséges oka:

- Tápkábel, a billentyűzet és az egér hosszabbítókábele.
- Túl sok készülék csatlakozik egy elosztóhoz.
- Több elosztó csatlakozik egy hálózati csatlakozóra.

Memóriaproblémák

Ha nem elegendő memóriára utaló üzenetet kap –

- Mentse el és zárja be a nyitva lévő fájlokat, lépjen ki a megnyitott programokból, és nézze meg, hogy ez megoldotta-e a problémát.
- A szoftver dokumentációjában olvassa el a minimális memóriakövetelményekre vonatkozó részt. Ha szükséges, telepítsen még memóriát (lásd a *Szervizelési kézikönyvet* a Dell támogatási weboldalán, a **support.dell.com/manuals** címen.)
- Helyezze be újra a memóriamodulokat (lásd a *Szervizelési kézikönyvet* a Dell támogatási weboldalán, a **support.dell.com/manuals** címen), és ellenőrizze, hogy a számítógép kommunikál-e a memóriával.

Ha más memóriaproblémát tapasztal –

- Győződjön meg róla, hogy betartja a memória behelyezésére vonatkozó útmutatásokat (lásd a *Szervizelési kézikönyvet* a Dell támogatási weboldalán, a **support.dell.com/manuals** címen).
- Ellenőrizze, hogy a memóriamodul kompatibilis-e számítógépével. Az Ön számítógépébe DDR2 memória szükséges. A támogatott memóriatípusokra vonatkozó információkért lásd a Műszaki adatok című részt a 66 oldalon.
- Futtassa a Dell Diagnostics segédprogramot (lásd a Dell Diagnostics c. részt a 47 oldalon).
- Helyezze be újra a memóriamodulokat (lásd a *Szervizelési kézikönyvet* a Dell támogatási weboldalán, a **support.dell.com/manuals** címen), és ellenőrizze, hogy a számítógép kommunikál-e a memóriával.

Lefagyás és szoftverproblémák

Ha a számítógép nem indul el – Ellenőrizze a váltóáramú adapter csatlakozását a számítógéphez és a fali csatlakozóaljzathoz.

Ha a program nem reagál –

A program leállítása:

1. Nyomja meg egyszerre a <Ctrl><Shift><Esc> gombokat.
2. Kattintson az **Alkalmazások** elemre.
3. Válassza ki azt a programot, amelyik nem reagál.
4. Kattintson a **Feladat befejezése** gombra.

Ha egy program ismételten lefagy – Olvassa át a szoftver dokumentációját. Szükség esetén távolítsa el, majd telepítse újra a programot.



MEGJEGYZÉS: A szoftverek rendszerint rendelkeznek telepítési utasításokat tartalmazó dokumentációval vagy CD-lemezzel.

Ha a számítógép nem reagál, vagy egybefüggő kék képernyő látható –



FIGYELMEZTETÉS: Ha az operációs rendszert nem tudja szabályosan leállítani, adatok veszhetnek el.

Ha a számítógép a billentyűzetre vagy az egér mozgására sem reagál, a bekapcsológombot legalább 8–10 másodpercig lenyomva tartva kapcsolja ki, majd indítsa újra a számítógépet.

Ha a program régebbi Microsoft® Windows® operációs rendszerhez készült –

Futtassa a **Program kompatibilitása varázslót**. A **Program kompatibilitása varázsló** úgy konfigurálja a programot, hogy az nem Windows Vista operációs rendszerhez hasonló környezetben fusson.

1. Kattintson a **Start** → **Vezérlőpult** → **Programok** → **Használjon egy régebbi programot ezen a Windows-verzión** lehetőségre.
2. Az üdvözlőképernyőn kattintson a **Tovább** gombra.
3. Kövesse a kijelzőn megjelenő utasításokat.

Bármilyen más szoftverprobléma –

- Azonnal készítsen biztonsági mentést a fájljairól.
- Vírusirtó programmal vizsgálja át a merevlemezt vagy a CD-lemezeket.
- Mentsen el és zárjon be minden nyitott fájlt vagy programot, majd a **Start** menü  keresztül állítsa le a számítógépet.

- Hibaelhárítási információkért tanulmányozza a szoftver dokumentációját, vagy érdeklődjön a gyártótól:

- Győződjön meg róla, hogy a program kompatibilis a számítógépére telepített operációs rendszerrel.
- Győződjön meg róla, hogy a számítógép megfelel a szoftver futtatásához szükséges minimális hardverkövetelményeknek. További tudnivalókat a szoftver dokumentációjában olvashat.
- Győződjön meg arról, hogy a program megfelelően van telepítve és konfigurálva.
- Ellenőrizze, hogy az eszközillesztők nem ütköznek-e a programmal.
- Szükség esetén távolítsa el, majd telepítse újra a programot.

Támogatási eszközök használata

Dell támogatási központ

A **Dell támogatási központ** könnyen használható alkalmazás, amely információt ad a számítógépről, valamint személyre szabott szolgáltatást és támogatási lehetőségeket biztosít.

Az alkalmazás futtatásához a tálcán kattintson a  ikonra.

A **Dell támogatási központ** honlapján látható a számítógép típusszáma, szervizcímkeje és expressz szervizkódja és a szerviz elérhetősége.

A honlap hivatkozásokat tartalmaz az alábbiak eléréséhez:

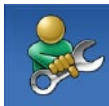

Önsegítő eszközök (Hibaelhárítás, Biztonság, Rendszerteljesítmény, Hálózat/Internet, Biztonsági mentés/Visszaállítás és Windows operációs rendszer)



Figyelmeztetések (a számítógéppel kapcsolatos műszaki támogatási figyelmeztetések)



Segítség a Delltől (Műszaki támogatás a DellConnect™-tel, Ügyfélszolgálat, Oktatás és oktatóanyagok, „Hogyan kell” sűgó a Dell-lel telefonon keresztül és Online átvilágítás a PC CheckUp eszközzel)



A rendszerről (Rendszerdokumentáció, Jótállási információk, Rendszerinformációk, Frissítések és tartozékok)

A **Dell támogatási központra** és a rendelkezésre álló támogató eszközökre vonatkozó bővebb információért kattintson a **Services** (Szolgáltatások) fülre a **support.dell.com weboldalon**.

Rendszerüzenetek

Ha a számítógéppel probléma merül fel, vagy hiba történik, akkor megjelenhet egy rendszerüzenet, amely segíthet azonosítani a probléma okát és megoldani a problémát.

 **MEGJEGYZÉS:** Ha a kapott üzenet nem szerepel a táblázatban, akkor olvassa el az operációs rendszer vagy az üzenet megjelenésekor futó program dokumentációját. Segítségért megtekintheti továbbá a *Dell műszaki útmutatót* a számítógépen, a Dell támogatási weboldalát a **support.dell.com/manuals** címen, vagy A Dell elérhetőségei című részt a 63 oldalon.

No boot device available (Nem áll rendelkezésre rendszerindító eszköz) – A merevlemezen nincs indítópartíció, vagy a merevlemez kábele meglazult, illetve nincs indítható eszköz.

- Ha a merevlemez a rendszerindító eszköz, gondoskodjon arról, hogy a kábelek csatlakoztatva legyenek, és arról, hogy a meghajtó megfelelően legyen telepítve, illetve particionálva legyen, mint rendszerindító eszköz.
- Lépjen be a rendszerbeállításokba, és gondoskodjon arról, hogy az indítószekvencia-információk helyesek legyenek (lásd a *Dell műszaki útmutatót* a merevlemezen vagy a Dell támogatási weboldalát, a **support.dell.com/manuals** címen).

No timer tick interrupt (Nincs időzítő szignál megszakítás) – Az alaplapon az egyik chip meghibásodhatott vagy alaplaphiba (segítségért lásd A Dell elérhetőségei című részt a 63 oldalon).

Hardverhiba-elhárítás

Ha az operációs rendszer beállításakor egy eszközt nem észlel a rendszer, vagy konfigurálását nem találja megfelelőnek, a **hardverhiba-elhárító** segítségével feloldhatja az összeférhetetlenséget.

A hardverhiba-kereső indítása:

1. Kattintson a **Start**  → **Súgó és támogatás** lehetőségre.
2. Írja be a keresőmezőbe a **hardverhiba-elhárító** kifejezést, és a keresés elindításához nyomja meg az <Enter> billentyűt.
3. A keresés eredményei közül válassza ki a problémát legjobban leíró opciót a további hibaelhárító lépések követéséhez.

Dell Diagnostics

Ha problémája támad a számítógéppel, végezze el a Lefagyás és szoftverproblémák című részben ismertetett ellenőrzéseket (lásd: 43 oldal), futtassa a Dell Diagnostics programot, és csak ezután forduljon a Dellhez segítségért.

 **FIGYELMEZTETÉS:** A Dell Diagnostics kizárólag Dell számítógépen működik.

 **MEGJEGYZÉS:** Az illesztőprogramokat és segédprogramokat tartalmazó *Drivers and Utilities* adathordozó opcionális, ezért elképzelhető, hogy nem kerül kiszállításra a számítógéppel.

Ellenőrizze, hogy a tesztelendő készülék megjelenik-e a rendszerbeállító segédprogramban és aktív-e. Nyomja meg az <F2> gombot közvetlenül a bekapcsoláskor végzett öndiagnosztika (POST) közben a Rendszerbeállítás (BIOS) segédprogramba való belépéshez.

A Dell Diagnostics programot a merevlemezről vagy a *Drivers and Utilities* lemezről indíthatja el.

A Dell Diagnostics indítása a merevlemezzel

A Dell Diagnostics program a merevlemez egy rejtett diagnosztikai segédprogram partíciójában található.

 **MEGJEGYZÉS:** Ha a számítógép képernyője üres marad, lásd A Dell elérhetőségei című részt a 63 oldalon.

1. Győződjön meg róla, hogy a számítógép megfelelően működő elektromos aljzathoz csatlakozik.
2. Kapcsolja be (vagy indítsa újra) a számítógépet.
3. Amikor a DELL™ logó megjelenik, azonnal nyomja meg az <F12> billentyűt. Válassza ki a **Diagnostics** elemet az indítóménüből, és nyomja meg az <Enter> billentyűt. Ez egyes számítógépeknél végrehajtja a PSA-t (Indítás előtti rendszervizsgálat).

 **MEGJEGYZÉS:** Ha túl sokáig vár, és megjelenik az operációs rendszer logója, várjon tovább, amíg megjelenik a Microsoft® Windows® Asztal, majd kapcsolja ki a számítógépet, és próbálja újra.

 **MEGJEGYZÉS:** Ha arra vonatkozó figyelmeztető üzenetet lát, hogy nem található a diagnosztikai segédprogramok partíciója, futtassa a Dell Diagnostics programot a *Drivers and Utilities* CD-ről.

Ha a rendszer PSA-t hajt végre:

- a. A PSA megkezdi a tesztek futtatását.
- b. Ha a PSA sikeresen lezajlik, a következő üzenet jelenik meg: No problems have been found with this system so far. (A rendszer eddig problémamentesnek bizonyult.) Do you want to run the remaining memory tests? (Lefuttatja a többi memóriatesztet is?) This will take about 30 minutes or more. (Ez legalább 30 percet vesz igénybe.) Do you want to continue? (Folytatja?) (Recommended) (Javasolt.)
- c. Memóriaprobléma esetén a folytatáshoz nyomja meg az <y> gombot, különben az <n> gombot.

- d. A következő üzenet jelenik meg: Booting Dell Diagnostic Utility Partition. (A Dell Diagnostic segédprogram-partíció indítása.) Press any key to continue. (A folytatáshoz nyomja le bármelyik billentyűt.)
- e. A folytatáshoz nyomja le bármelyik billentyűt. Megjelenik a **Choose An Option** (Válasszon opciót) ablak.

Ha a rendszer nem hajt végre PSA-t:

Nyomja meg bármelyik gombot a Dell Diagnostics segédprogram elindításához a diagnosztizáló segédprogram merevlemez partíciójáról, és válassza a **Choose An Option** (Válasszon opciót) ablakot.

- Válassza ki a futtatni kívánt tesztet.
 - Ha egy teszt során probléma merül fel, a képernyőn üzenet jelenik meg a hibakóddal és a probléma leírásával. Jegyezze fel a hibakódot és a probléma leírását, majd vegye fel a kapcsolatot a Dell-lel, lásd A Dell elérhetőségei című részt a 63. oldalon.
-  **MEGJEGYZÉS:** A számítógép szervizcímkéje minden tesztképernyő tetején fel van tüntetve. Amikor felhívja a Dellt, a műszaki támogatást ellátó munkatársak meg fogják kérdezni a szervizcímké adatait.

- A tesztek végrehajtása után zárja be a tesztképernyőt, ha vissza kíván térni a **Choose An Option** (Válasszon opciót) képernyőhöz. Ha ki szeretne lépni a Dell Diagnostics segédprogramból, és újra kívánja indítani a számítógépet, kattintson a **Kilépés** gombra.

A Dell Diagnostics indítása a Drivers and Utilities (illesztő- és segédprogramokat tartalmazó) lemezzel

- Helyezze be a *Drivers and Utilities* CD-t.
- Állítsa le, majd indítsa újra a számítógépet. Amikor megjelenik a DELL logó, azonnal nyomja meg az <F12> billentyűt.

 **MEGJEGYZÉS:** Ha túl sokáig vár, és megjelenik az operációs rendszer logója, várjon tovább, amíg megjelenik a Microsoft® Windows® Asztal, majd kapcsolja ki a számítógépet, és próbálja újra.

 **MEGJEGYZÉS:** Az alábbi lépések csak egy alkalomra változtatják meg az indítószekvenciát. A következő indítás alkalmával a számítógép a rendszerbeállításokban megadott eszközöknek megfelelően indul el.

Támogatási eszközök használata

- Amikor megjelenik az indítóeszközök listája, jelölje ki a **CD/DVD/CD-RW** meghajtót, majd nyomja le az <Enter> billentyűt.
- A megjelenő menüből válassza ki a **Boot from CD-ROM** (CD/DVD meghajtóról történő indítás) lehetőséget, majd nyomja meg az <Enter> billentyűt.
- Nyomja meg az 1 gombot a menü elindításához, majd a folytatáshoz nyomja meg az <Enter> gombot.
- A számozott listában válassza a **Run the 32 Bit Dell Diagnostics** (A 32 bites Dell Diagnostics program futtatása) parancsot. Ha több verzió is fel van sorolva, válassza a számítógépének megfelelőt.
- Válassza ki a futtatni kívánt tesztet.
- Ha egy teszt során probléma merül fel, a képernyőn üzenet jelenik meg a hibakóddal és a probléma leírásával. Jegyezze fel a hibakódot és a probléma leírását, majd vegye fel a kapcsolatot a Dell-lel, lásd A Dell elérhetőségei című részt a 63. oldalon.



MEGJEGYZÉS: A számítógép szervizcímkeje minden tesztképernyő tetején fel van tüntetve. Amikor felhívja a Dellt, a műszaki támogatást ellátó munkatársak meg fogják kérdezni a szervizcímke adatait.

- A tesztek végrehajtása után zárja be a tesztképernyőt, ha vissza kíván térni a **Choose An Option** (Válasszon opciót) képernyőhöz. Ha ki szeretne lépni a Dell Diagnostics segédprogramból, és újra kívánja indítani a számítógépet, kattintson a **Kilépés** gombra.
- Távolítsa el a *Drivers and Utilities* CD-t.

Az operációs rendszer visszaállítása

Az operációs rendszert a következő módokon állíthatja vissza:

- A rendszer-visszaállítás visszaállítja számítógépét egy korábbi működőképes állapotra, az adatfájlok érintetlenül hagyása mellett. Az operációs rendszer visszaállítására és az adatfájlok megőrzésére használja első megoldásként a rendszer-visszaállítási szolgáltatást.
- A Dell Factory Image Restore visszaállítja a merevlemezt a vásárlás pillanatának megfelelő működési állapotba. Ez a művelet végleg töröl minden adatot a merevlemezről, és eltávolít minden programot, amelyet Ön a számítógép kézhezvétele óta telepített. A Dell Factory Image Restore szolgáltatást csak abban az esetben használja, ha a rendszer-visszaállítás nem oldotta meg az operációs rendszer problémáját.
- Ha az operációs rendszert tartalmazó lemezt kapott a számítógéphez, annak használatával is visszaállíthatja az operációs rendszert. Azonban az operációsrendszer-lemez használata is töröl minden adatot a merevlemezről. A lemezt csak abban az esetben használja, ha a rendszer-visszaállítás nem oldotta meg az operációs rendszer problémáját.

Rendszervisszaállítás

A Windows operációs rendszer Rendszer-visszaállítás funkciója segítségével a számítógép visszaállítható egy korábbi, működőképes állapotra (az adatfájlok érintése nélkül), ha a hardverben, szoftverben vagy más rendszerbeállításban történt módosítás miatt a rendszer nemkívánatos működési állapotba került. A rendszer-visszaállítás bármely módosítása a számítógépen teljes mértékben visszafordítható.

 **FIGYELMEZTETÉS:** Az adatfájlokról rendszeresen készítsen biztonsági másolatot. A rendszer-visszaállítás nem követi nyomon az adatfájlokat, és nem is állítja helyre őket.

 **MEGJEGYZÉS:** A dokumentumban ismertetett eljárások a Windows alapértelmezett nézetére érvényesek, és nem feltétlenül használhatók, ha a Dell™ számítógépen a klasszikus Windows nézetet állítja be.

A rendszer-visszaállítás indítása

1. Kattintson a **Start**  gombra.
2. A **Keresés megkezdése** mezőbe írja be a **Rendszer-visszaállítás** szót, és nyomja meg az Enter billentyűt.

 **MEGJEGYZÉS:** Megjelenhet a **Felhasználói fiók felülete** ablak. Ha rendszergazdai jogokkal rendelkezik a számítógépen, kattintson a **Folytatás** gombra, ellenkező esetben az Eszközkezelő használatának folytatásához kérje a rendszergazda segítségét.

3. Kattintson a **Tovább** gombra, és kövesse a képernyőn megjelenő utasításokat.

Abban az esetben, ha a rendszer-visszaállítás nem oldotta meg a problémát, visszavonhatja a legutolsó rendszer-visszaállítást.

Az utolsó rendszer-visszaállítás visszavonása

 **MEGJEGYZÉS:** Az utolsó rendszer-visszaállítás visszavonása előtt mentse el és zárjon be minden nyitott fájlt, és lépjen ki minden futó programból. A rendszer teljes visszaállításáig ne módosítson, nyisson meg vagy töröljön fájlokat vagy programokat.

1. Kattintson a **Start**  gombra.
2. A **Keresés megkezdése** mezőbe írja be a **Rendszer-visszaállítás** szót, és nyomja meg az Enter billentyűt.
3. Kattintson az **Utolsó visszaállítás visszavonása** lehetőségre, majd pedig a **Tovább** gombra.

Dell Factory Image Restore

 **FIGYELMEZTETÉS:** A Dell Factory Image Restore szolgáltatás véglegesen töröl minden adatot a merevlemezről, és eltávolít minden olyan programot és illesztőprogramot, amelyet Ön a számítógép átvétele óta telepített. Ha módja van rá, készítsen biztonsági mentést az adatokról a szolgáltatás használata előtt. A Dell Factory Image Restore szolgáltatást csak abban az esetben használja, ha a rendszer-visszaállítás nem oldotta meg az operációs rendszer problémáját.

 **MEGJEGYZÉS:** Lehet, hogy a Dell Factory Image Restore egyes országokban és számítógépeken nem érhető el.

A Dell Factory Image Restore szolgáltatást csak utolsó módszerként használja az operációs rendszer visszaállítására. A szolgáltatás a merevlemez a számítógép vásárlásakor működőképes állapotra állítja vissza. A számítógép kézhezvétele óta telepített összes program és fájl – többek között az adatfájlok is – véglegesen törölődnek a merevlemezről. Az adatfájlok közé tartoznak a dokumentumok, a táblázatok, az e-mail üzenetek, a digitális fényképek, a zenefájlok stb. Lehetőség esetén készítsen biztonsági mentést minden adatról a Dell Factory Image Restore használata előtt.

1. Kapcsolja be a számítógépet. Amikor a DELL embléma megjelenik, nyomja meg az <F8> billentyűt többször egymás után a **Vista speciális rendszerindítási beállításai** ablak megjelenéséig.

 **MEGJEGYZÉS:** Ha túl sokáig vár, és megjelenik az operációs rendszer logója, várjon tovább, amíg megjelenik a Microsoft® Windows® Asztal, majd kapcsolja ki a számítógépet, és próbálja újra.

2. Válassza a **Számítógép javítása** lehetőséget.

3. Megjelenik a **Rendszer-helyreállító beállítások** ablak.

4. Válasszon billentyűzetkiosztást, majd kattintson a **Tovább** gombra.

5. A javítási opciók eléréséhez jelentkezzen be helyi felhasználóként. A parancssor eléréséhez írja be a **felhasználó neve** mezőbe, hogy *rendszergazda*, majd kattintson az **OK** gombra.

6. Kattintson a **Dell Factory Image Restore** elemre. Megjelenik a **Dell Factory Image Restore** üdvözlőképernyő.

 **MEGJEGYZÉS:** A konfigurációtól függően a **Dell Factory Tools**, majd a **Dell Factory Image Restore** lehetőséget választhatja.

Az operációs rendszer visszaállítása

7. Kattintson a **Next** (Tovább) gombra. A **Confirm Data Deletion** (Adattörlés jóváhagyása) képernyő jelenik meg.



FIGYELMEZTETÉS: Ha meg szeretné szakítani a gyári lemezkép visszaállítását, kattintson a **Cancel** (Mégse) gombra.

8. A jelölőnégyzet bejelölésével engedélyezze a merevlemez formázásának és a rendszerszoftver gyári állapotba való visszaállításának folytatását, majd kattintson a **Next** (Tovább) gombra.

Elkezdődik a visszaállítási folyamat, amely öt vagy több percet is igénybe vehet. Amikor az operációs rendszer és a gyárilag telepített alkalmazások visszaálltak a gyári beállításokra, üzenet jelenik meg.

9. Kattintson a **Finish** (Befejezés) gombra a számítógép újraindításához.

Az operációs rendszer újratelepítése

Előkészületek

Ha a Windows operációs rendszer újratelepítését fontolgatja egy újonnan telepített illesztőprogrammal fennálló probléma kijavítása érdekében, először próbálja meg használni a Windows Eszközillesztő vizsgálóprogramját. Ha az Eszközillesztő program vizsgálóprogramja nem oldotta meg a problémát, használja a rendszer-visszaállítást az operációs rendszer korábbi, az új eszköz illesztőprogramjának telepítése előtti állapotára való visszaállításához. Lásd a „Rendszer-visszaállítás” című részt az 52 oldalon.



FIGYELMEZTETÉS: A telepítés végrehajtása előtt az elsődleges merevlemezen lévő minden adatfájlról készítsen biztonsági másolatot. A hagyományos merevlemez-konfigurációk esetében az elsődleges meghajtó a számítógép által először észlelt meghajtó.

A Windows újratelepítéséhez a következőkre van szükség:

- Dell *operációsrendszer-lemez*
- Dell *Drivers and Utilities* lemez

 **MEGJEGYZÉS:** A *Drivers and Utilities* lemez a számítógép összeszerelésekor telepített illesztőprogramokat tartalmazza. Használja a *Dell Drivers and Utilities* lemezt bármely szükséges illesztőprogram betöltéséhez. Attól függően, hogy honnan rendelte a számítógépet, vagy kérte-e a lemezt, a Dell *Drivers and Utilities* lemez és az *operációsrendszer-lemez* nem biztos, hogy a számítógép tartozékát képezi.

A Windows Vista újratelepítése

Az újratelepítés 1-2 órát vehet igénybe. Az operációs rendszer újratelepítése után az egyes eszközök illesztőprogramjait, a vírusvédelmi programokat és egyéb szoftvereket is ismételtelen fel kell telepíteni.

1. Mentsen el és zárjon be minden nyitott fájlt, majd lépjen ki minden futó alkalmazásból.

2. Helyezze be az *operációsrendszer-lemezt*.

3. Kattintson a **Kilépés** gombra, ha a **Windows telepítése** üzenetet látja.

4. Indítsa újra a számítógépet.

5. Amikor a DELL logó megjelenik, azonnal nyomja meg az <F12> billentyűt.

 **MEGJEGYZÉS:** Ha túl sokáig vár, és megjelenik az operációs rendszer logója, várjon tovább, amíg megjelenik a Microsoft® Windows® Asztal, majd kapcsolja ki a számítógépet, és próbálja újra.

 **MEGJEGYZÉS:** Az alábbi lépések csak egy alkalomra változtatják meg az indítószekvenciát. A következő indítás alkalmával a számítógép a rendszerbeállításokban megadott eszközöknek megfelelően indul el.

6. Amikor megjelenik az indítóeszközök listája, jelölje ki a **CD/DVD/CD-RW meghajtót**, majd nyomja meg az <Enter> billentyűt.

7. **A CD-ROM-ról való indításhoz** nyomja meg bármelyik gombot, és kövesse a képernyőn megjelenő utasításokat.

Segítségkérés

Amennyiben problémát tapasztal a számítógéppel, az alábbi lépésekben leírtak végrehajtásával diagnosztizálhatja és elháríthatja a problémát:

1. A számítógép problémájára vonatkozó információkat és műveleteket a „Problémamegoldás” című fejezetben találja a 37 oldalon.
2. További hibaelhárítási tudnivalókat a merevlemezre telepített *Dell technológiai útmutatóban* vagy a Dell támogatási weboldalán talál, a **support.dell.com/manuals** címen.
3. A Dell Diagnostics futtatási műveleteit lásd a Dell Diagnostics című részben, a 47 oldalon.
4. Töltse ki a Diagnosztikai ellenőrzőlistát a 62 oldalon.
5. Vegye igénybe a Dell Support honlapon (**support.dell.com**) elérhető online szolgáltatásokat a telepítési és hibaelhárítási műveletekhez. A Dell Support honlap bővebb támogatási listáját megtalálhatja az Online szolgáltatások című fejezetben, az 58 oldalon.

6. Ha az előző lépések nem oldották meg a problémát, nézze meg a „Telefonhívás előtti teendők” című részt a 61 oldalon.

 **MEGJEGYZÉS:** Hívja a Dell támogatást a számítógép közelében lévő telefonról, hogy az ügyfélszolgálat munkatársa segíthessen a szükséges műveletek elvégzésében.

 **MEGJEGYZÉS:** Nem minden országban áll rendelkezésre a Dell express szervizközpontrendszer.

A Dell automatizált telefonos rendszerének utasítására írja be az expressz szervizkódot, hogy a hívás a megfelelő ügyfélszolgálati munkatárshoz kerüljön. Ha nincsen expressz szervizkódja, nyissa meg a **Dell tartozékok** mappát, duplán kattintson az **expressz szervizkód** ikonra, és kövesse az utasításokat.

 **MEGJEGYZÉS:** A szolgáltatások némelyike nem mindig érhető el az Egyesült Államokon kívül. Hívja fel a Dell képviselőt az elérhetőséggel kapcsolatos információért.

Műszaki támogatás és ügyfélszolgálat

A Dell ügyfélszolgálat a készséggel ad választ a Dell™ hardverrel kapcsolatos minden kérdésre. Ügyfélszolgálatunk munkatársai számítógép alapú diagnosztikát használnak a gyors és pontos válaszadás érdekében.

A Dell támogatási szolgálat elérhetőségét megtekintheti a Telefonhívás előtti teendők című részben, a 61 oldalon, majd keresse meg a lakóhelyének megfelelő elérhetőséget, vagy látogasson el a **support.dell.com** oldalra.

DellConnect™

A DellConnect egyszerű online hozzáférési eszköz, amely lehetővé teszi, hogy a Dell ügyfélszolgálati alkalmazottja szélessávú kapcsolattal hozzáférjen a számítógéphez, majd diagnosztizálja és megjavítsa a hibát az Ön felügyelete mellett. További információért látogasson el a **www.dell.com/DellConnect** oldalra.

Online szolgáltatások

A Dell termékeit és szolgáltatásait az alábbi webhelyeken ismerheti meg:

- www.dell.com
- www.dell.com/ap (csak Ázsia és a Csendes-óceán térsége)
- www.dell.com/jp (csak Japán)
- www.euro.dell.com (csak Európa)
- www.dell.com/la (Latin Amerika és a Karib-térség országai)
- www.dell.ca (csak Kanada)

A Dell Support az alábbi webhelyeken és e-mail címeken keresztül érhető el:

Dell Support webhelyek

- support.dell.com
- support.jp.dell.com (csak Japán)
- support.euro.dell.com (csak Európa)

Dell Support e-mail címek:

- mobile_support@us.dell.com
- support@us.dell.com
- la-techsupport@dell.com (csak Latin-Amerika és a Karib-térség országai)
- apsupport@dell.com (csak Ázsia és a Csendes-óceáni térség)

Dell marketing és értékesítési e-mail címek

- apmarketing@dell.com (csak Ázsia és a Csendes-óceáni térség)
- sales_canada@dell.com (csak Kanada)

Névtelen fájlátviteli protokoll (FTP):

- [ftp.dell.com](ftp://ftp.dell.com)

Lépjön be `anonymous` felhasználónévvel, és használja az e-mail címét jelszökeént.

Automatizált szolgáltatás a rendelés állapotáról

A Dellnél rendelt bármely termék állapotát ellenőrizheti a **support.dell.com** weblapon, vagy felhívhatja a rendelési állapottal foglalkozó automatizált szolgáltatást. A rögzített hang megkéri Önt a rendelés megkereséséhez és az arról való jelentéshez szükséges adatok megadására. A lakóhelyének megfelelő telefonszámot lásd A Dell elérhetőségei című részben, a 63 oldalon.

Amennyiben problémája van megrendelésével, például alkatrészek hiányoznak vagy hibásak, vagy helytelen a számlázás, forduljon a Dell ügyfélszolgálatához. Híváskor készítse elő számláját vagy a csomagszelvényét. A lakóhelyének megfelelő telefonszámot lásd A Dell elérhetőségei című részben, a 63 oldalon.

Termékinformáció

Ha információra van szüksége a Dellnél kapható további termékekkel kapcsolatban, vagy ha megrendelést szeretne feladni, látogasson el a **www.dell.com** weboldalra. A lakóhelyének megfelelő telefonszámért, vagy ha egy kereskedelmi ügyintézővel szeretne beszélni, tekintse meg A Dell elérhetőségei című részt a 63. oldalon.



Eszközök visszaküldése garanciális javításra vagy visszafizetésre

 **MEGJEGYZÉS:** Mielőtt visszaküldené a terméket a Dellnek, fontos, hogy biztonsági mentést készítsen a merevlemezen és a termék más táreszközein lévő adatokról. Távolítson el minden bizalmas, szerzői joggal védett és személyes adatot, valamint a cserélhető adathordozókat, mint például CD-k és PC-kártyák. A Dell nem vállal felelősséget semmilyen bizalmas, szerzői joggal védett vagy személyes adatért; adatvesztésért vagy -sérülésért; illetve az esetlegesen a számítógépben hagyott cserélhető adathordozó sérüléséért vagy elveszéséért.

Készítsen elő minden javításra vagy visszafizetésre visszaküldendő eszközt, az alábbiak szerint:

1. Hívja fel a Dellt, hogy kapjon egy azonosító számot a visszaküldendő termékhez, és ezt írja rá olvashatóan, jól kivehetően a dobozra.
-  **MEGJEGYZÉS:** A lakóhelyének megfelelő telefonszámot megtalálhatja a A Dell elérhetőségei című részben, a 63. oldalon.
2. Küldje el a számla másolatát, és a visszaküldés okát is írja le részletesen.
3. Küldje el a diagnosztikai ellenőrzőlistát (lásd a „Diagnosztikai ellenőrzőlista” c. fejezetet a 62. oldalon), feltüntetve a futtatott tesztek és a Dell Diagnostics hibaüzeneteit (lásd a Dell Diagnostics című fejezetet a 47. oldalon).
4. Visszafizetés esetén küldje el az eszközökhöz tartozó kellékeket (tápkábelek, szoftverek, útmutatók stb.).

5. A visszaküldésre szánt berendezést csomagolja az eredeti (vagy azzal egyenértékű) csomagolásba.

-  **MEGJEGYZÉS:** A szállítási költségeket az ügyfél vállalja. Szintén Ön felelős a visszaküldött termék biztosításáért, valamint vállalja a termék szállítás közbeni eltűnésének kockázatát. Utánvételes csomagokat nem fogadunk el.
-  **MEGJEGYZÉS:** Azokat a csomagokat, amelyek az előírt feltételeknek nem tesznek eleget, visszaküldjük a feladónak.

Telefonhívás előtti teendők

-  **MEGJEGYZÉS:** Híváskor készítse elő az expressz szervizkódot. A kód segítségével a Dell automata telefonos támogatási rendszere hatékonyabban irányítja hívását a megfelelő helyre. A szervizcímken szereplő számot is kérhetik Öntől (a számítógép hátulján vagy alján található).

Ne felejtse el kitölteni a következő Diagnosztikai ellenőrzőlistát. Ha lehetséges, kapcsolja be a számítógépet, mielőtt felhívja a Dellt segítségért, és a számítógép közelében lévő készülékről telefonáljon. Előfordulhat, hogy megkéri néhány parancs begépelésére, részletes információ átadására működés közben, vagy hogy próbáljon ki más lehetséges hibaelhárítási lépést magán a számítógépen. Győződjön meg róla, hogy a számítógép dokumentációi elérhetőek.

Segítségkérés

Diagnosztikai ellenőrzőlista

- Név:
- Dátum:
- Cím:
- Telefonszám:
- Szervizcímke (vonalkód a számítógép hátulján vagy alján):
- Expressz szervizkód:
- Visszaküldött termék azonosítószáma (ha kapott ilyet a Dell műszaki támogatást ellátó munkatársától):
- Operációs rendszer és verziója:
- Eszközök:
- Bővítőkétyák:
- Csatlakozik hálózathoz? Igen/Nem
- Hálózat, verzió és hálózati adapter:
- Programok és verziók:

Nézze át az operációs rendszer dokumentációit, hogy meghatározhassa a rendszerindító fájlok tartalmát. Ha a számítógéphez nyomtató csatlakozik, nyomtasson ki minden fájlt. Ha mégsem, mentse el az összes fájl tartalmát, mielőtt felhívna a Dellt.

- Hibaüzenet, hangkód vagy diagnosztikai kód:
- A probléma leírása és a végrehajtott hibaelhárítási műveletek:

Dell elérhetőségei

Az Egyesült Államokban lévő ügyfelek hívják a 800-WWW-DELL (800-999-3355) számot.



MEGJEGYZÉS: Ha nem rendelkezik aktív internetkapcsolattal, elérhetőséget találhat a megrendelőlap, számlán, a csomagolószelvényen vagy a Dell termékkatalógusban.

A Dell többféle online és telefonos támogatási és szolgáltatási megoldást kínál. Az elérhetőség országonként és termékenként változik, és előfordulhat, hogy néhány szolgáltatás nem áll rendelkezésre az Ön régiójában.

A Dell megkeresése kereskedelmi, műszaki támogatás vagy ügyfélszolgálati ügyben:

1. Látogassa meg a **www.dell.com/contactdell** oldalt.
2. Válassza ki az adott országot vagy régiót.
3. Jelölje ki az igényeinek megfelelő szolgáltatás vagy támogatás hivatkozását.
4. Lépjen kapcsolatba a Dell-lel az Önnek legkényelmesebb módon.

További információk és források keresése

Ha a következőre van szüksége:

Az operációs rendszer újratelepítése.

Egy Diagnosztikai program futtatása a számítógépen, a Notebook rendszerszoftver újratelepítése, illesztőprogramok frissítése és „olvass el” fájlok.

Tájékozódás az operációs rendszerről, a perifériák karbantartásáról, az internetről, a Bluetooth® kapcsolatokról, a hálózatokról és az e-mailekről.

A számítógép frissítése új vagy további memóriával vagy új merevlemezrel.

Elhasznált vagy rossz alkatrészek újratelepítése vagy cseréje.

Lásd:

Az operációs rendszerlemeze

A *Drivers and Utilities* lemez



MEGJEGYZÉS: Az illesztőprogramok és a dokumentációk legfrissebb verziója a Dell™ támogatási oldalán, a **support.dell.com/manuals** weboldalon található meg.

A merevlemezre telepített *Dell műszaki útmutató* vagy a Dell támogatási weboldala a **support.dell.com/manuals** címen.

Részletesebb segítségnyújtási utasításokért lásd a *Szervizelési kézikönyvet* a Dell támogatási weboldalon, a **support.dell.com/manuals** címen.



MEGJEGYZÉS: Egyes országokban a számítógép felnyitásával és az alkatrészek kicserélésével érvényét vesztheti a garancia. Mielőtt belenyúlna a számítógépbe, ellenőrizze a garanciára és a termékvisszavételre vonatkozó irányelveket.

Ha a következőre van szüksége:

Biztonsági útmutatók keresése a számítógéphez, illetve a jótállási információk, kikötések és feltételek (csak Egyesült Államok), biztonsági útmutatások, Szabályozással és ergonómiával kapcsolatos információk és a Végfelhasználói licencszerződés megtekintése.

Lásd:

A számítógéphez mellékelt biztonsági és hatósági dokumentumokat lásd a megfelelősséggel kapcsolatos következő weboldalon: **www.dell.com/regulatory_compliance**.

A szervizcímke/expressz szervizkód azonosítása – A számítógépet a szervizcímkével lehet azonosítani a **support.dell.com** webhely használatakor vagy a műszaki támogatás igénybevételekor.

A számítógép hátulja vagy alja

Illesztőprogramok és letöltések keresése.

A műszaki és a terméktámogatás elérése.

Új megrendelések állapotának ellenőrzése.

Megoldás- és válaszkérés a gyakori kérdésekre.

A műszaki változtatásokra vonatkozó információk vagy olyan referenciaanyagok keresése, amelyek szakemberek és tapasztaltabb felhasználók számára fontos fejlesztésekről vagy frissített műszaki dokumentációkról szólnak.

A Dell támogatási weboldala, a **support.dell.com** címen

Műszaki adatok

Számítógépmodell

Inspiron 17

Ez a fejezet információkat tartalmaz a számítógép beállításáról és frissítéséről, vagy az illesztőprogramok frissítéséről.

 **MEGJEGYZÉS:** A kínált opciók régióként eltérőek lehetnek. Ha többet szeretne megtudni a számítógép konfigurációjáról, kattintson a **Start** → **Súgó és támogatás** menüpontra, és válassza a számítógép adatainak megtekintését.

Processzor

Típusok	Intel® Celeron® Intel Celeron Dual-Core Intel Core™2 Duo Intel Pentium® Dual-Core
L2 gyorsítótár	1 MB, 2 MB, 3MB vagy 6 MB magonként, a modelltől függően
Külső buszfrekvencia	667/800/1066 MHz

ExpressCard

ExpressCard vezérlő	Intel ICH9M
ExpressCard csatlakozó	egy ExpressCard-bővítő hely (54 mm)
Támogatott kártyák	ExpressCard/34 (34 mm) ExpressCard/54 (54 mm) 1,5 V és 3,3 V
ExpressCard csatlakozó mérete	26 tűs

Memória

Csatlakozók	2 db belülről elérhető SO-DIMM csatlakozó
Kapacitás	1 GB, 2 GB és 4 GB
Memória típusa	800 MHz DDR2 SO-DIMM
Lehetséges memóriakonfigurációk	1 GB, 2 GB, 3 GB, 4 GB, 5 GB, 6 GB és 8 GB

 **MEGJEGYZÉS:** A memória frissítéséhez kövesse a *Szervizelési kézikönyv* utasításait a Dell támogatási weboldalán, a support.dell.com/manuals címen.

 **MEGJEGYZÉS:** A kétcsatornás sávszélesség kihasználása érdekében mindkét memórianyílásba ugyanakkora méretű kártyát kell helyezni.

Műszaki adatok

A számítógép adatai

Rendszer chipkészlet	Mobile Intel Express Cantiga GM45 (UMA), GM45/PM45 (diszkrét)
Adatbusz szélessége	64 bit
DRAM-busz szélessége	kétcsatornás (2) 64 bites buszok
Processzor címbusz szélessége	36 bit
Flash EPROM	2 MB

Kommunikáció

Hálózati adapter	10/100 Ethernet LAN az alaplapon
Vezeték nélküli kapcsolat	belső WLAN mini-kártya Bluetooth® vezeték nélküli technológia

Videokártya

Videó típusa	alaplapha építve
LCD-interfész	kis feszültségű differenciális jeltovábbítás (Low Voltage Differential Signaling - LVDS)
<i>Diszkrét:</i>	
Képernyővezérlő	ATI Mobility Radeon HD 4330
Videomemória	GDDR3 256 MB DDR2 512 MB
<i>UMA:</i>	
Képernyővezérlő	beépített GMA 4500MHD
Videomemória	dinamikusan a rendszer memóriakapacitásához igazodik

Kamera (opcionális)

Képpont	1,3 megapixel
Videofelbontás	640 x 480, 30 kép/mp (maximum)
Átlós látószög	66°

Audió

Audió típusa	kétcsatornás, kiváló minőségű hang
Audiovezérlő	IDT 92HD71
Belső interfész	Intel High Definition Audio
Külső interfész	bemeneti mikrofoncsatlakozó, sztereó fejhallgató- és hangszóró-csatlakozó

Audió

Hangszóró	2 db 4 ohmos hangszóró
Belsőhangszóró-erősítő	2 watt csatornánként 4 ohmra
Hangerő-szabályozás	program menük, médiavezérlő gombok

Csatlakozók

Hálózati adapter	RJ45 csatlakozó
USB	három 4 érintkezős USB 2.0 kompatibilis csatlakozó
VGA	15 lyukas csatlakozó

Műszaki adatok

Média

Meghajtó	CD / DVD-író(kétretegű DVD+/-RW meghajtó) Blu-ray Disc™ (BD) (opcionális)
Interfész	Roxio Creator DE or Roxio Creator Premier Blu-ray (for Blu-ray Disc) PowerDVD

Kijelző

Típus (TFT aktív mátrix)	17,3 hüvelykes HD+ WLED, TrueLife technológiával 17,3 hüvelykes HD+ WLED, TrueLife technológiával
--------------------------	--

Méretek:

Magasság	214,81 mm (8,46 hüvelyk)
Szélesség	381,88 mm (15,03 hüvelyk)
Átló	439,42 mm (17,3 hüvelyk)

Kijelző

Maximális felbontás	1600 x 900, 262 ezer szín (HD + WLED, TrueLife technológiával) 1920 x 1080, 262 ezer szín (FHD WLED, TrueLife technológiával)
Frissítési frekvencia	60 Hz
Működési szög	0° (zárt) - 155°
Fényesség	200 min. 220 típ. cd/m ² (HD+ WLED, TrueLife technológiával) 230 min. 300 típ. cd/m ² (FHD WLED 5 pontos átlag)
<i>Látószög:</i>	
Vízszintes	±40° (HD+ WLED, TrueLife technológiával) ±60° (HD+ WLED, TrueLife technológiával)
Függőleges	+15°/-30° (HD+ WLED, TrueLife technológiával) ±50° (FHD WLED, TrueLife technológiával)

Kijelző

Képponttávolság:	0,2388 x 0,2388 mm (HD+ WLED, TrueLife technológiával) 0,1989 x 0,1989 (FHD WLED, TrueLife technológiával)
Vezérlők	A fényerő a billentyűzetről állítható. (Ha többet szeretne tudni a Dell támogatási központról, olvassa el a <i>Dell műszaki útmutatóját</i> a számítógépen vagy a support.dell.com/manuals címen.)

Billentyűzet

Billentyűk száma	87 (Egyesült Államok és Kanada); 88 (Európa); 91 (Japán)
Elrendezés	QWERTY/AZERTY/Kanji

Érintőpad

X/Y pozíciós felbontás (grafikus üzemmód)	240 cpi
<i>Méret:</i>	
Szélesség	90 mm-es érzékelő - aktív területtel
Magasság	45,2 mm-es téglalap

Akkumulátor

Típus	4 cellás „intelligens” lítium-ion akkumulátor 6 cellás „intelligens” lítium-ion akkumulátor 9 cellás „intelligens” lítium-ion akkumulátor
-------	---

Műszaki adatok

Akkumulátor

Mélység	57,7 mm-es (4/6/9 cellás)
Magasság	20,2 mm (4/6 cellás) 40,0 mm (9 cellás)
Szélesség	205,1 mm (4/6 cellás) 276,9 mm (9 cellás)
Tömeg	0,25 kg (4 cellás) 0,35 kg (6 cellás) 0,51 kg (9 cellás)
Feszültség	14,8 V egyenáram (4 cellás) 11,1 V egyenáram / 10,8 V egyenáram (6 cellás) 11,1 V egyenáram (9 cellás)

Akkumulátor

Töltési idő szobahőmérsékleten (kb.):

Kikapcsolt
számítógép
mellett

4 óra

Üzemidő

Az akkumulátor üzemideje függ az üzemi körülményektől, és jelentősen csökkenhet nagy áramfelvétellel járó körülmények között.

További tudnivalókat lásd a merevlemezre telepített *Dell műszaki útmutatóban* vagy a Dell támogatási weboldalán, a **support.dell.com/manuals** címen.

Élettartam
(körülbelül)

300 lemerülés/újratöltés

Akkumulátor*Hőmérséklet-tartomány:*

Működési 0–35 °C

Adattárolás –40–65 °C

Gombelem CR-2032

Váltakozó áramú adapter

Típusok 65 W, 90 W

Bemeneti feszültség 100–240 V váltakozó áram

Bemeneti áramerősség (maximum)

65 W 1,6 A

90 W 1,5 A

Bemeneti frekvencia 50–60 Hz

Kimeneti feszültség 65 W vagy 90 W

Váltakozó áramú adapter*Kimeneti áramerősség:*

65 W 3,34 A (folyamatos)

90 W 4,62 A (folyamatos)

Névleges kimeneti feszültség 19,5 ± 1 V egyenáram

Méretetek:

65 W:

Magasság 29 mm

Szélesség 46,5 mm

Hossz 107 mm

Súly (kábelekkel) 0,25 kg

90 W:

Magasság 16 mm

Műszaki adatok

Váltakozó áramú adapter

Szélesség	70 mm
Hossz	147 mm
Súly (kábelekkel)	0,345 kg

Hőmérséklet-tartomány

Működési	0–35 °C
Adattárolás	–30–65 °C

Fizikai jellemzők

Magasság	29,8 mm – 39,5 mm
Szélesség	416 mm
Mélység	276 mm

Súly (6 cellás akkumulátorral):

Konfigurálható úgy, hogy kevesebb legyen, mint	3,1 kg
--	--------

A számítógép környezete

Hőmérséklet-tartomány:

Működési	0–35 °C
Adattárolás	–40–65 °C

Relatív páratartalom (maximum):

Működési	10–90% (nem lecsapódó)
Adattárolás	5–90% (nem lecsapódó)

Maximális rezgés (a felhasználói környezetet szimuláló véletlenszerű rezgési spektrum használatával):

Működési	0,66 GRMS
Készenléti	1,3 GRMS

A számítógép környezete

Maximális rázkódás (működési: a merevlemezen futó Dell Diagnostics segédprogrammal mérve és egy 2 milliszekundumos fél-szinuszos hullám erejéig; készenléti: mérve a merevlemez fejének alaphelyzetében egy 2 milliszekundumos fél-szinuszos hullám erejéig):

Működési 110 GRMS

Készenléti 160 GRMS

Magasság (maximum):

Működési –15,2–3048 m

Adattárolás –15,2–10,668 m

Légszennyezési szint Legfeljebb G2-es osztályú az ISA-S71.04-1985 jelű szabvány szerint

Függelék

A Macrovision termékére vonatkozó nyilatkozat

Ez a termék olyan szerzői jogokkal védett technológiát tartalmaz, amelyre egyesült államokbeli szabadalmak és más szellemi tulajdonjogok érvényesek. A szerzői jog hatálya alá tartozó védelmi technológia kizárólag a Macrovision Corporation engedélyével, csak otthoni vagy egyéb korlátozott megtekintési célra használható fel, amennyiben a Macrovision Corporation más felhatalmazást nem ad. Tilos a termék visszafejtése vagy gépi kódból történő visszafordítása.

Tárgymutató

A

- adat, biztonsági mentés **36**
- a Dell hívása **61**

B

- beállítás, előkészületek **5**
- biztonsági másolatok
 - létrehozás **36**
- bővítőbusz **68**

C

- CD-lemezek, lejátszás és létrehozás **34**
- chipkészlet **68**

D

- DellConnect **57**
- Dell Diagnostics **47**
- Dell Factory Image Restore **53**

Dell műszaki útmutató

további információ **64**

Dell Online kapcsolatfelvétel **63**

Dell Support weboldal **65**

Dell támogatási központ **45**

Diagnosztikai ellenőrzőlista **62**

E

elosztó, használat **6**

e-mail címek

műszaki támogatás **58**

energia

takarékosság **35**

energiatakarékosság **35**

F

források, továbbiak keresése **64**

FTP-bejelentkezés, névtelen **58**

Tárgymutató

Gy

gyári lemezkép visszaállítása **53**

H

hálózati kapcsolat

javítás **39**

hardver-hibaelhárítás **47**

hardverproblémák

diagnosztika **47**

I

illesztőprogramok és letöltések **65**

Internetes csatlakozás **12**

ISZ

internetszolgáltató **12**

J

jótállás csere **60**

K

károk, elkerülése **5**

M

memóriaproblémák

megoldás **42**

memóriatámogatás **67**

P

processzor **66**

R

rendszerüzenetek **46**

rendszer-visszaállítás **52**

S

súgó

támogatás és segítségnyújtás **56**

Sz

számítógép, beállítás **5**

számítógép-kapacitás **34**

szellőzés, biztosítás **5**

szellőzés, elhelyezés **5**

szoftverfunkciók **34**
szoftverproblémák **43**

T

támogatási e-mail címek **58**
támogatási oldalak
 világszerte **58**
termékek
 információk és vásárlás **59**
termékek szállítása
 javításhoz vagy cseréhez **60**
testreszabás
 Asztal **34**
 energiagazdálkodási beállítások **35**
további információk keresése **64**

Ü

ügyfélszolgálat **57**

V

váltakozó áramú adapter
 méret és tömeg **73**
vezetékes hálózati kapcsolat **7**
vezeték nélküli hálózati kapcsolat **39**

W

Windows, újratelepítés **54**
Windows újratelepítése **54**
Windows Vista® **9**
 Program kompatibilitása varázsló **44**
 újratelepítés **55**

Írországból nyomtatva.

www.dell.com | support.dell.com



09YFK1A01